

取扱説明書

この取扱説明書はLM200B/LM200S/L202共通の説明書となっています。

この度は、ナテック製品をお買い上げいただきまして、誠にありがとうございました。ご使用前に本取扱説明書をお読みの上、正しくご使用ください。お読みになった後は保管して下さいようお願い致します。

安全上のご注意

警告 下記事項は、無視して誤った取扱いをすると、「死亡または重傷を負う可能性が想定される」内容を示しています。

- 雷が鳴り始めたら設置したアンテナ・ケーブルには触らないで下さい。

注意 下記事項は、無視して誤った取扱いをすると、「傷害を負ったり、物的損害が想定される」内容を示しています。

- 落下させる、無理に折り曲げる、引っ張ったりするなど強い衝撃は与えないで下さい。
- 分解しないで下さい。
- 設置したアンテナ・ケーブル・金具・基台・マスト・ビス・ボルト等に異常・緩み等がないか定期的に点検して下さい。
- 異常があったら、すぐに電波の発射を中止して下さい。
- 同軸ケーブルは運転に支障が無く、発熱部を避けて配線して下さい。

使用上のご注意

- 車載時は法定速度を守り、強風時や悪路では速度を落として下さい。又、枝・障害物等に注意して下さい。
- 振動によりネジが緩む場合がございます。必ず走行前に点検して下さい。
- アンテナは根本までしっかりとねじ込んで下さい。又、垂直に立ててご使用下さい。

構成

- 取付金具A ×1
- 取付金具B ×1
- 六角ボルト・スプリングワッシャー・ナット ×1
- 耐候・耐熱性ケーブルタイ ×2
- LM200B・LM200S：RG58A/Uケーブル 2.5m
(両端コネクタ付) ×1
- 取扱説明書(本書) ×1

仕様

- 金具部重量 ・ ・ ・ ・ ・ 約165g
- LM200B接栓 ・ ・ ・ ・ ・ ML-BNCP
- LM200S接栓 ・ ・ ・ ・ ・ ML-SMAP

特徴

- ◎ 3mm厚オールステンレス製バイク基台
- ◎ 耐震性特殊コネクタ (LM200B/LM200S)

取付方法

- バイクのナンバープレート部に取付けます。
 - バイクのナンバープレート固定ボルトを外し、取付金具Aをナンバーの裏側に共止します。
 - 図2のように固定した後、六角ボルトを締め取付金具Bの角度調整をして下さい。(アンテナが垂直になるよう)
 - 角度が決まりましたら六角ボルトを締めてから、ナットを締めつけ、取付金具A・取付金具Bをしっかり固定して下さい。

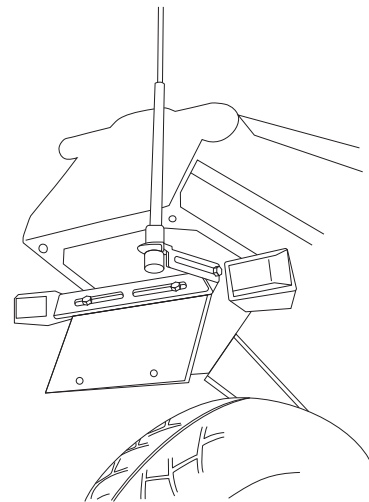
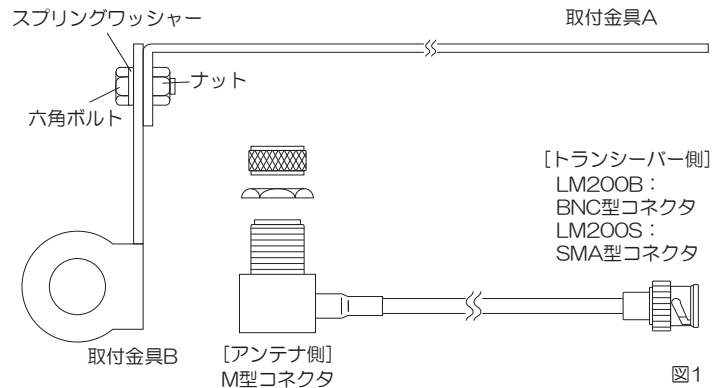

※製品向上の為、外観・仕様は予告なく変更する場合がございます。あらかじめご了承下さい。
※万一初期不良・破損等がございましたら、弊社までご連絡をお願い致します。
※本書に掲載されている全ての情報に関する著作権は、株式会社ナテックに帰属します。
※本書の情報を弊社に無断で複製、転用、改変、送信、転載等することは禁止されています。